

***La gestione strategica delle
emissioni.***

Il carbon market.

Business Integration Partners

- Business Integration Partners, costituita a fine luglio 2003, è nata da una separazione societaria amichevole di Deloitte Consulting.
- Business Integration Partners S.p.A. fa parte del Gruppo Engineering (il più grande gruppo italiano di Information Technology, con oltre 3.000 dipendenti, quotato alla Borsa di Milano) ed ha un capitale sociale di 500.000 Euro
- Le principali competenze alla base dell'offerta BIP sono:
 - Marketing e CRM (Strategia, Process e IT)
 - Supply Chain e Operations (Strategia, Process e IT)
 - Finanza e Controllo di gestione
 - Program Management di iniziative di Business e di Information Technology
 - Architetture e Strategia IT
 - Change Management, People e Comunicazione
 - **EHS: Gestione ambientale d'impresa**

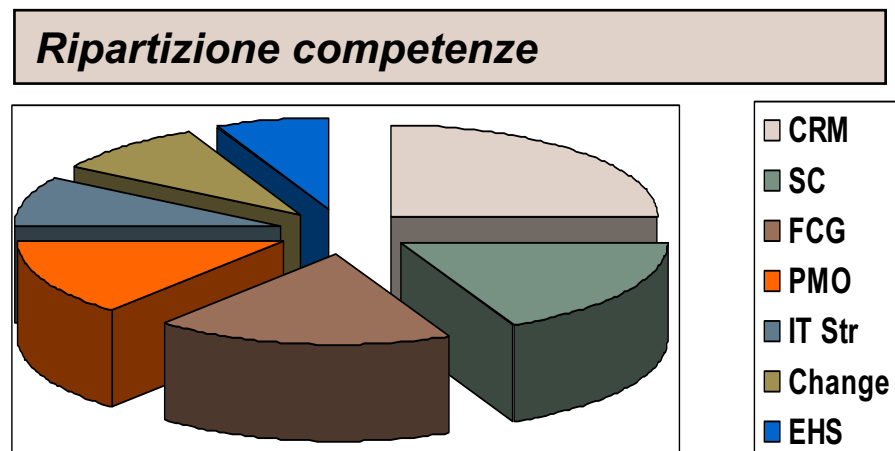

BIP.

Business Integration Partners

Posizionamento di BIP

- Con oltre **150 dipendenti**, BIP ha un giro d'affari di **20 milioni di euro annui** e si posiziona tra le Boutique di Business Strategy e le società di System Integration..

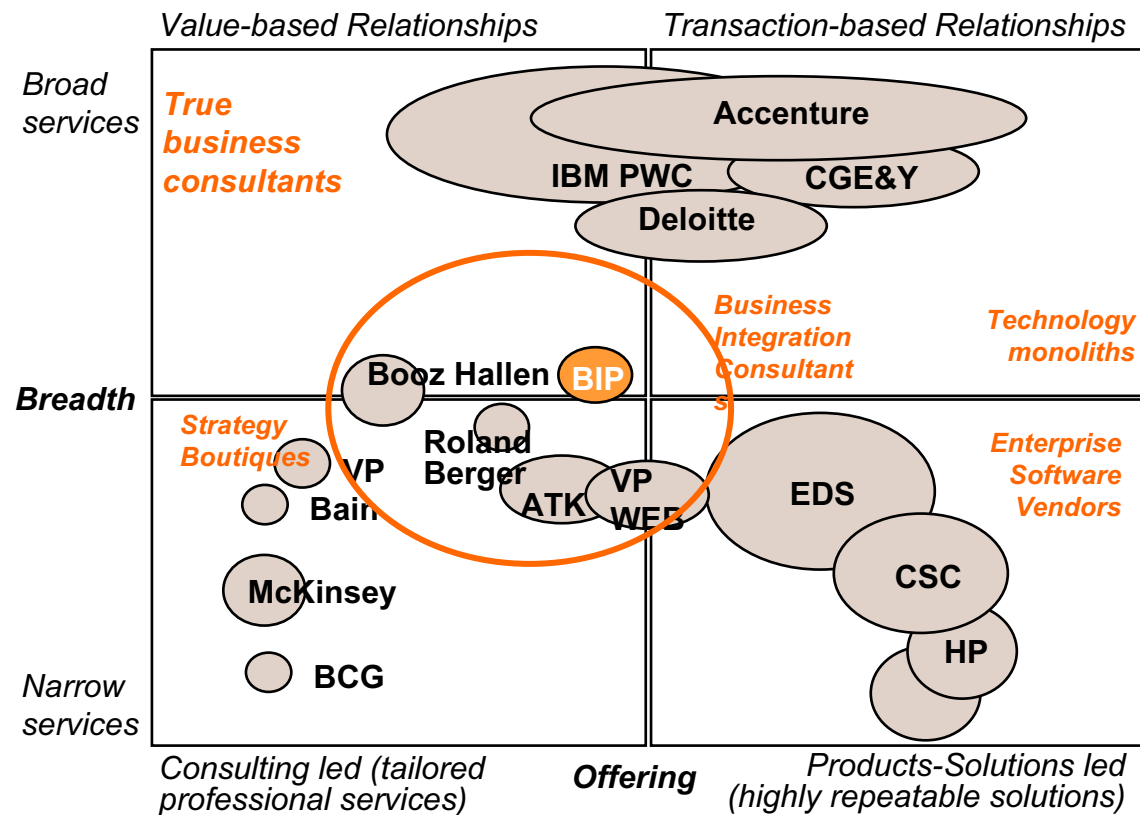

BIP.

Business Integration Partners

Network internazionale di BIP

- BIP fa parte di un network internazionale di 12 società che si sono separate da Deloitte in tutta Europa. Questo network ha una lunga storia di collaborazione e trasferimento di know-how.
- Il network europeo è in grado di fornire:
 - Benchmarking
 - Best Practices
 - Copertura di posizioni di progetto specialistiche
 - Innovazione e know-how
 - Qualifications e supporto nuovi progetti

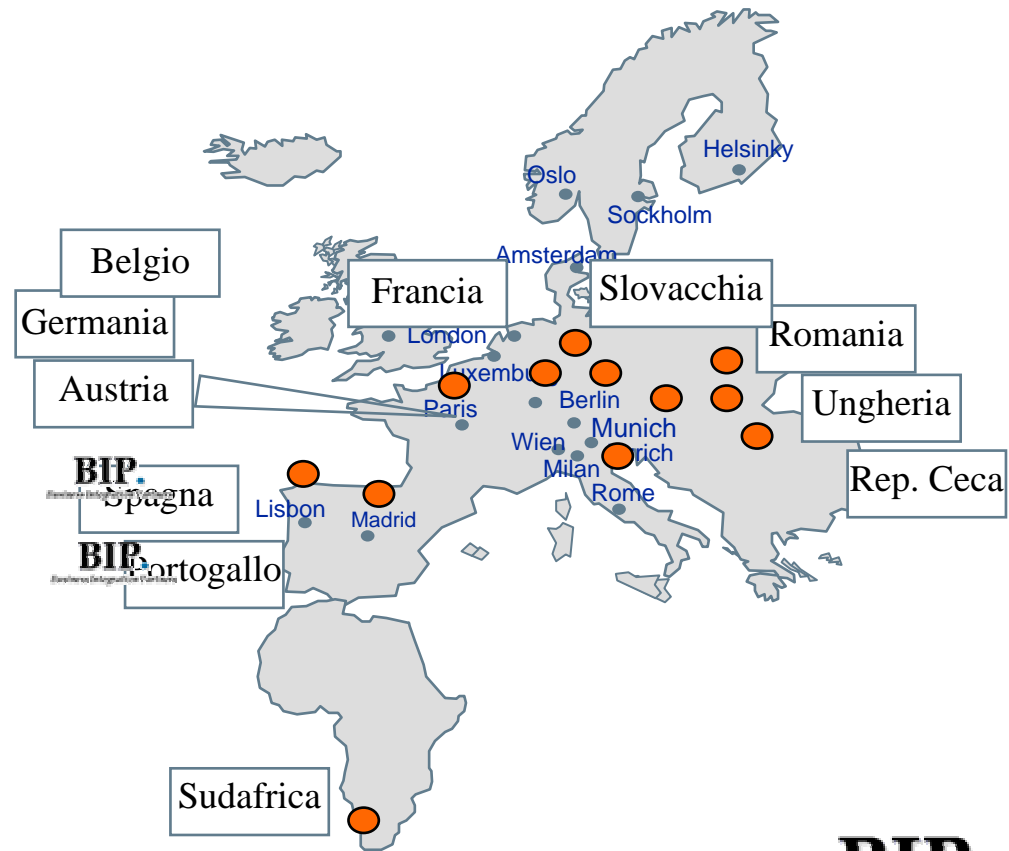

BIP.

Business Integration Partners

L'impatto EU-ETS sulla gestione aziendale

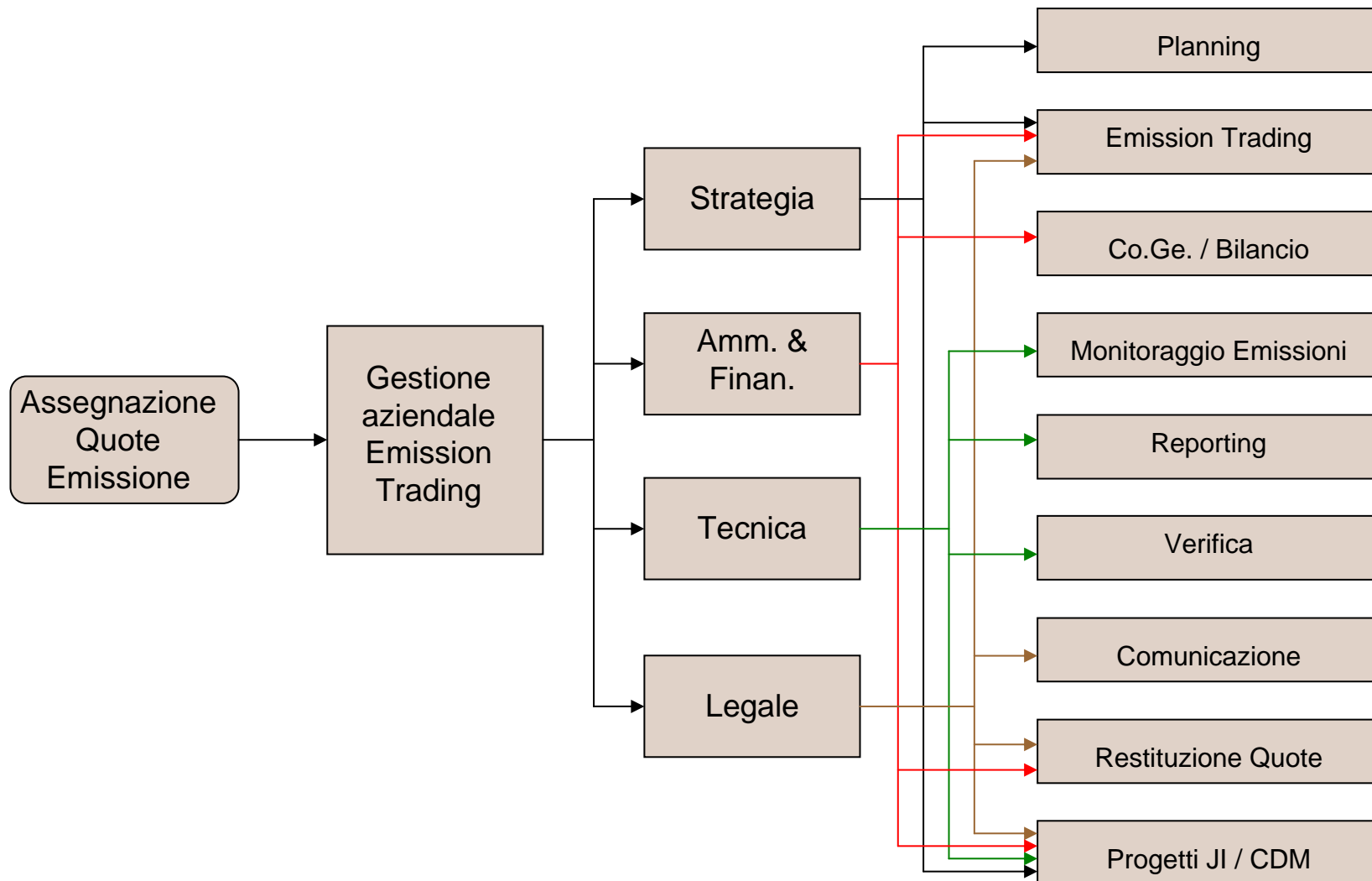

Domanda “chiave”

Qual è la vastità dell’impatto (positivo o negativo) dell’EU ETS sulla performance finanziaria ?

Risposta

E' necessario approfondire gli elementi che incidono sulla performance:

Modellizzazione Economica

- Domanda e Offerta di permessi
- Analisi prezzi di mercato/Previsioni prezzo

Trading & Risk Management

- Analisi degli scenari (Trading/Risk)
- Mercato reale/Percezione Business

Analisi finanziaria e Supporto Business

- Cash flow at Risk/Value at Risk
- Capitale stanziato
- Implicazioni transazioni/Corporate Finance

Tasse

- Implicazioni IVA
- Implicazioni imposte dirette

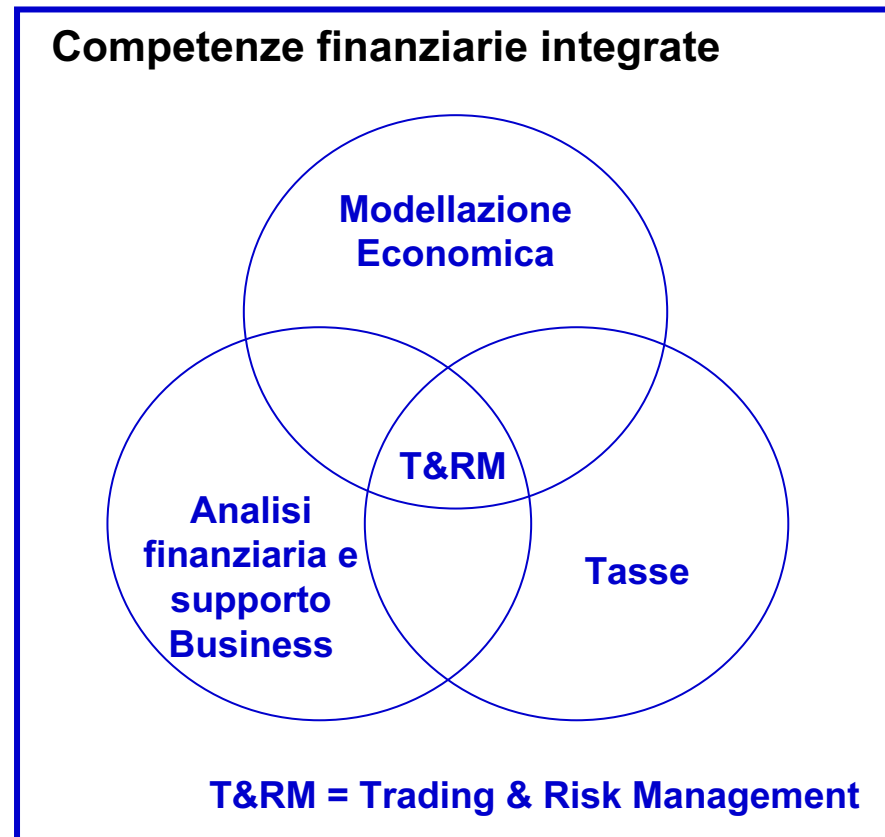

BIP.

Business Integration Partners

I benefici per le imprese

AZIENDA A		AZIENDA B
100.000	E_{pre} (ton CO ₂)	100.000
95.000	E_{cap} (ton CO ₂)	95.000
10	Prezzo EUA (€/ ton CO ₂)	10
10.000	Riduzione (ton CO ₂)	5.000
5	Costo marginale riduz (€/ ton CO ₂)	15
- 50.000	Costo riduzione (€)	- 75.000
5.000	Vendita / Acquisto(EUA)	5.000
+ 50.000	Ricavi vendita / Costi acquisto (€)	- 50.000
0	Δ Costo – con EU-ETS (€)	- 25.000
- 50.000	Δ Costo – senza EU-ETS (€)	- 75.000

BIP.

Business Integration Partners

“Cap & Trade” e costi di abbattimento

Prezzo ALTO

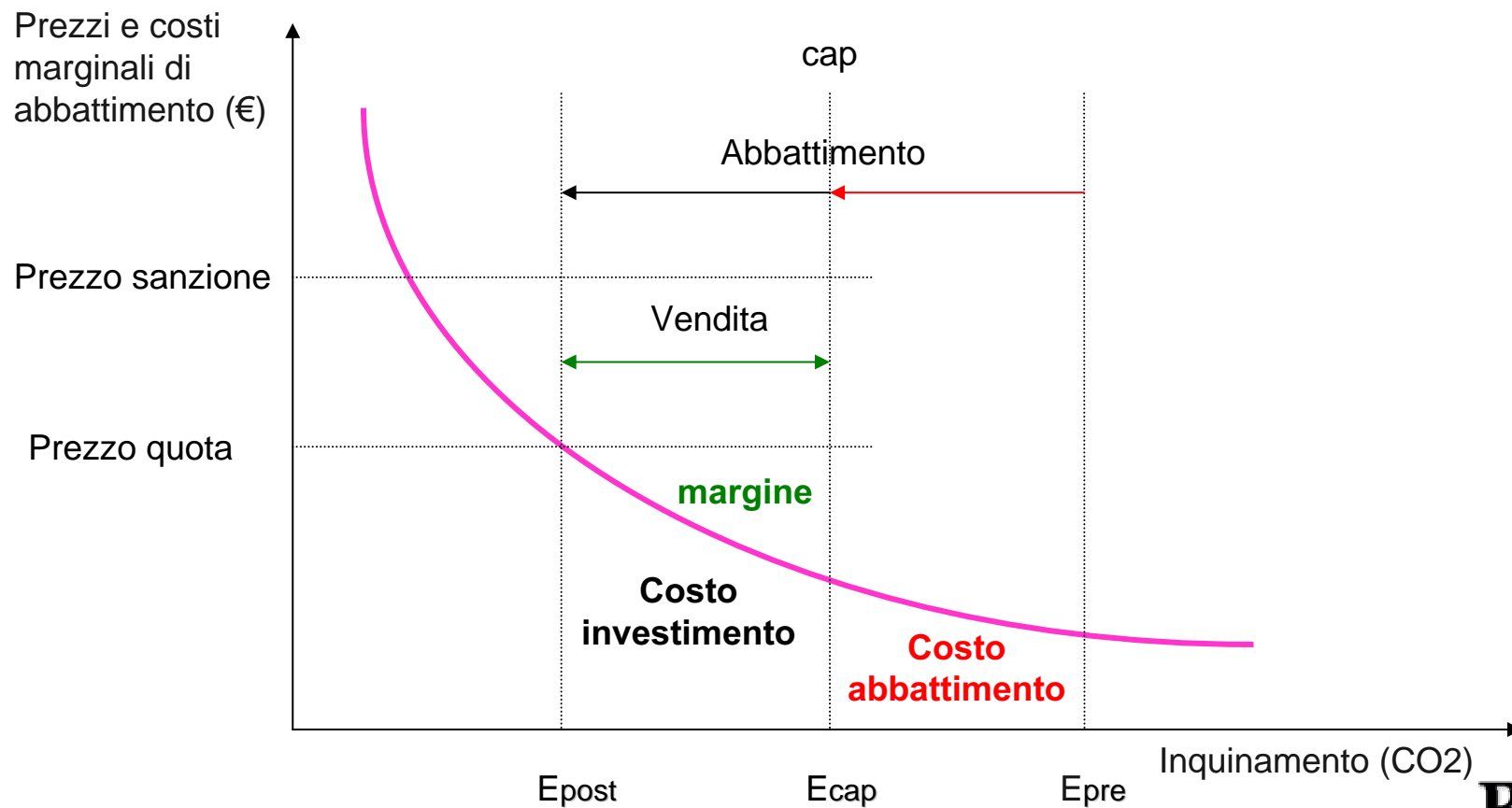

BIP.

Business Integration Partners

“Cap & Trade” e costi di abbattimento

Prezzo BASSO

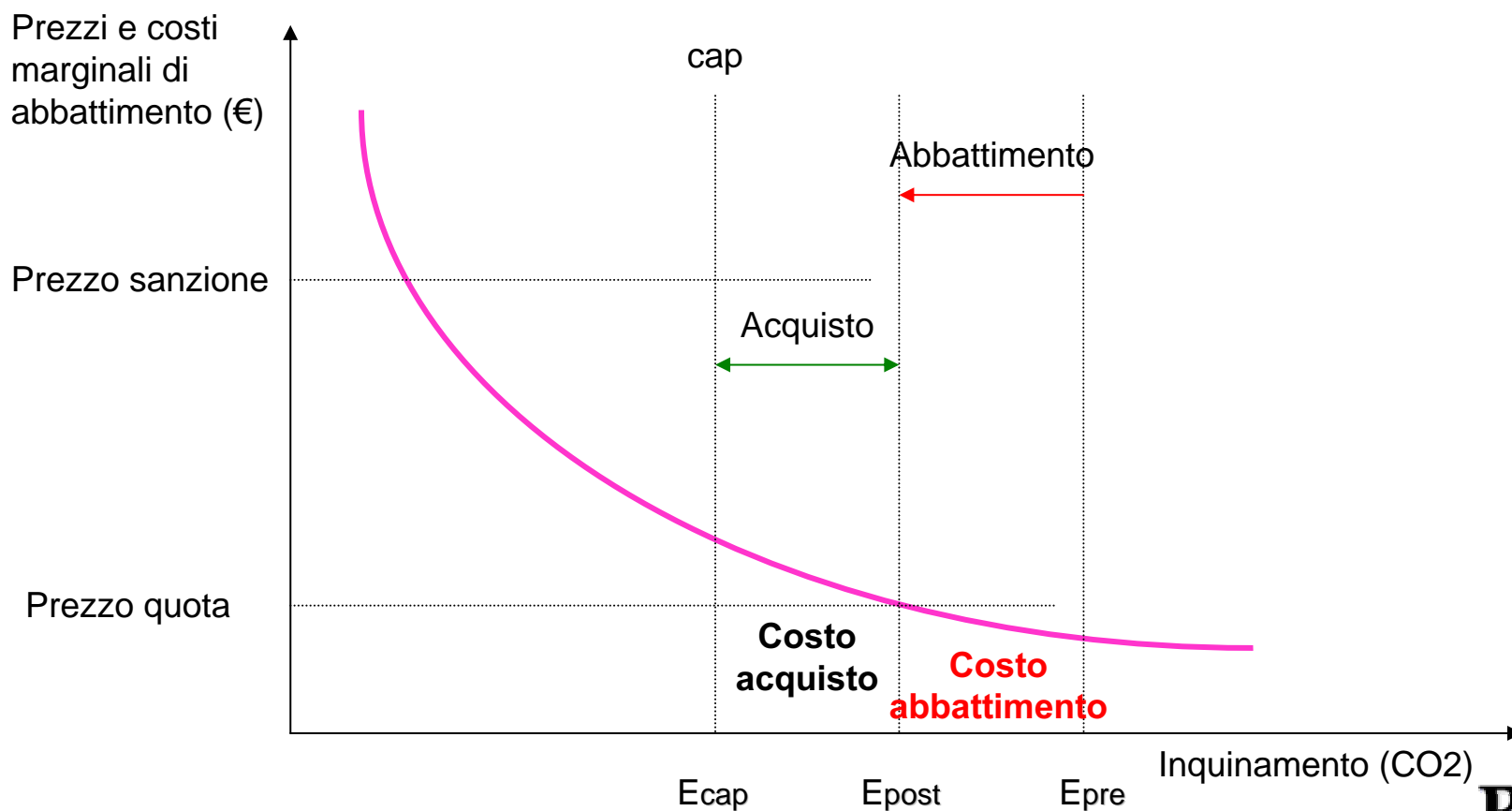

BIP.

Business Integration Partners

Allocazione e prezzo delle quote

Scenario “SOVRALLOCAZIONE”

- Ricavi: 50 €/ton prodotto
- Prezzo EUA BASSO : 10 €
- Costi produzione: 30 €/ton prodotto
- Prezzo EUA ALTO : 30 €

	Prezzo	Produzione	Ricavi	Costi	Margine
senza ETS		SI	50	30	20
con ETS	BASSO	SI	50	30	20
	BASSO	NO	10 (EUA)	0	10
	ALTO	SI	50	30	20
	ALTO	NO	30 (EUA)	0	30

BIP.

Business Integration Partners

Allocazione e prezzo delle quote

Scenario "SOTTO-ALLOCAZIONE"

- Ricavi: 50 €/ton prodotto
- Prezzo EUA BASSO : 10 €
- Costi produzione: 30 €/ton prodotto
- Prezzo EUA ALTO : 30 €

	Prezzo	Produzione	Ricavi	Costi	Margine
senza ETS		SI	50	30	20
con ETS	BASSO	SI	50	30 + 10	10
	BASSO	NO	0	0	0
	ALTO	SI	50	30 + 30	- 10
	ALTO	NO	0	0	0

BIP.

Business Integration Partners

Strategia aziendale di Carbon Management

Breve – Medio Termine

- Partecipare a:
 - EU Emission Trading (ET)
 - Joint Implementation (JI)
 - Clean Development Mechanism (CDM)
- Integrare la gestione del carbonio nei propri business

Lungo Termine

- Adattarsi ad uno scenario di restrizioni alle emissioni di CO₂
- Sviluppare tecnologie energetiche sostenibili: confinamento geologico, fonti rinnovabili, impianti con maggior efficienza energetica, ...

BIP.

Business Integration Partners

Strategia ET

ASPETTI DA CONSIDERARE PER L'INTEGRAZIONE DELLA VARIABILE CARBONIO NELLA GESTIONE AZIENDALE:

- Registrazione delle quote a bilancio; Implementazione contabilità “carbonio”, reporting e procedure di certificazione
- Adeguamento controllo di gestione; KPI e benchmarking; valutazione prestazioni “carbonio”
- Definizione strategia integrata (produzione, abbattimento, finanza e fisco) di esposizione al rischio
- Pianificazione degli investimenti e operativa (piano delle transazioni)
- Introduzione variabile “carbonio” nella valutazione degli investimenti
- Revisione struttura organizzativa per l'implementazione del piano d'azione aziendale di riduzione delle emissioni

BIP.

Business Integration Partners

Strategia ET

DRIVERS CHE INFLUENZANO LA GESTIONE STRATEGICA AZIENDALE DELLE EMISSIONI DI CO2:

- valore dei permessi di emissione
- aspettative sui costi energetici
- aspettative sui costi degli altri input (in seguito alla variazione dei costi energetici)
- aspettative sui prezzi di mercato del bene prodotto
- variazione della domanda del bene prodotto
- livello costi di abbattimento

(segue)

BIP.

Business Integration Partners

Strategia ET

- investimenti interni (abbattimento e aumento dell'efficienza energetica)
- decisioni di produzione (quanto, mix prodotti, quando, come)
- possibilità di sinergie con altri sistemi di trading (certificati "verdi" e certificati "bianchi")
- prospettive di sviluppo (nuovi impianti, diversificazione sulle rinnovabili, delocalizzazione, internazionalizzazione)

BIP.

Business Integration Partners

Opportunità per le Imprese

- Adeguamento dei processi aziendali in termini di gestione tecnica, finanziaria, fiscale e legale dei gas-serra
- Ottimizzazione della gestione aziendale ETS
- Possibilità di implementare strategie (di produzione, di gestione del rischio, finanziarie e fiscali) efficaci ed efficienti.
- Miglioramento delle *performance* eco-ambientali

BIP.

Business Integration Partners

Carbon Market

“Capital markets can save the planet from global warming”

Sunday Observer 17 ottobre 2004

BIP.

Business Integration Partners

La struttura del Carbon Market

2 tipologie di transazioni di carbonio:

➤ *Allowance-based transactions*

L'acquirente acquista permessi di emissione creati e allocati dall'Autorità competente nell'ambito del sistema di cap-and-trade: **AAU** - Assigned Amount Units (Protocollo di Kyoto); **EUA** – European Union Allowances (EU ETS)

➤ *Project-based transactions*

L'acquirente acquista crediti di emissione derivanti da progetti di riduzione dei gas-serra: **CER** – Certified Emission Reduction; **ERU** – Emission Reduction Unit.

BIP.

Business Integration Partners

Carbon Market – Volumi scambiati cumulati

VOLUME EXCHANGED THROUGH PROJECT- (green) AND ALLOWANCE- (yellow) BASED TRANSACTIONS (million tCO₂e)

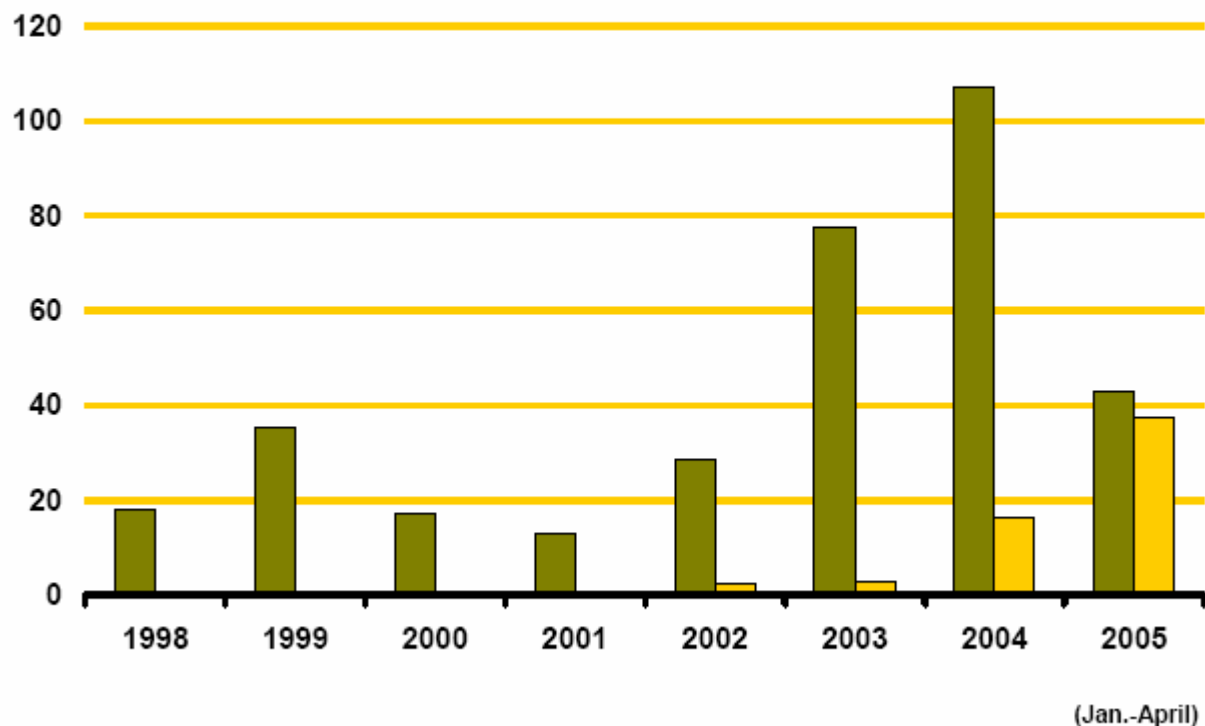

Note: data for allowance markets are only for January to March 2005

BIP.

Business Integration Partners

Market Analysis EUA – Volumi scambiati cumulati

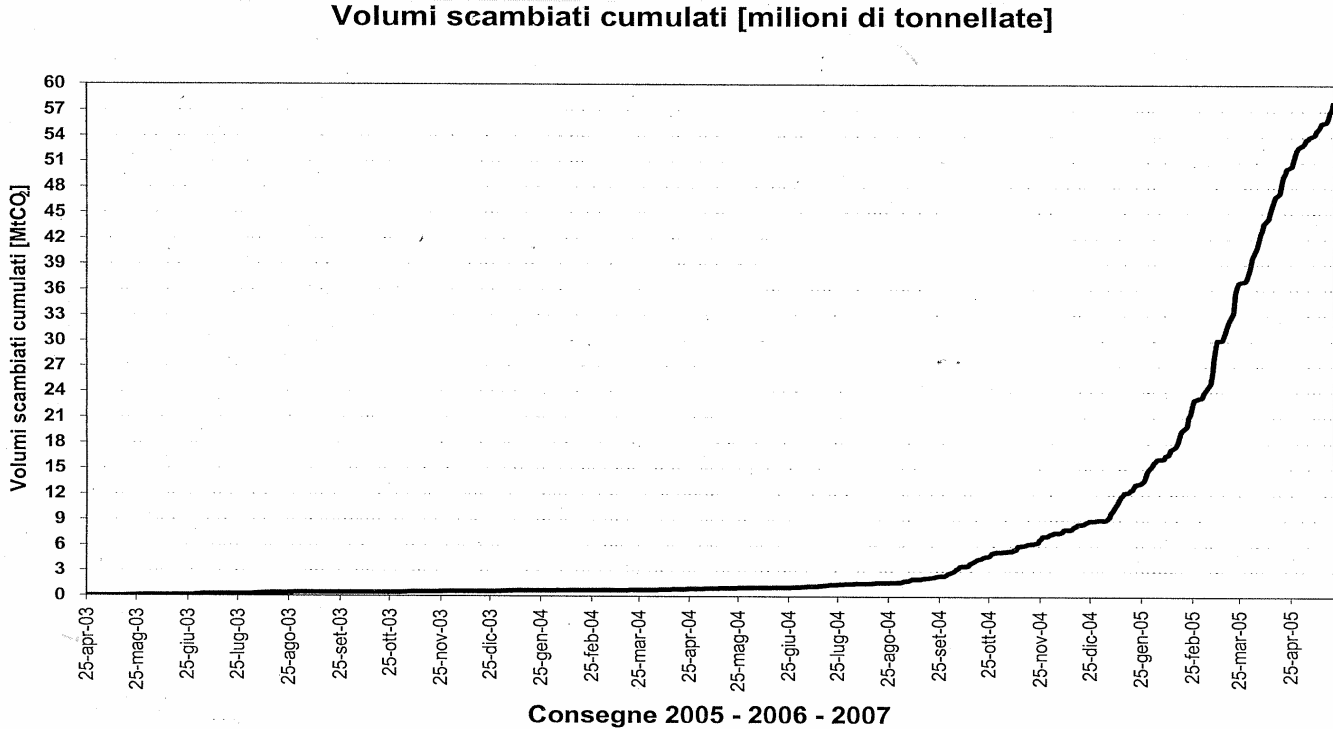

Market Analysis EUA – andamento prezzi

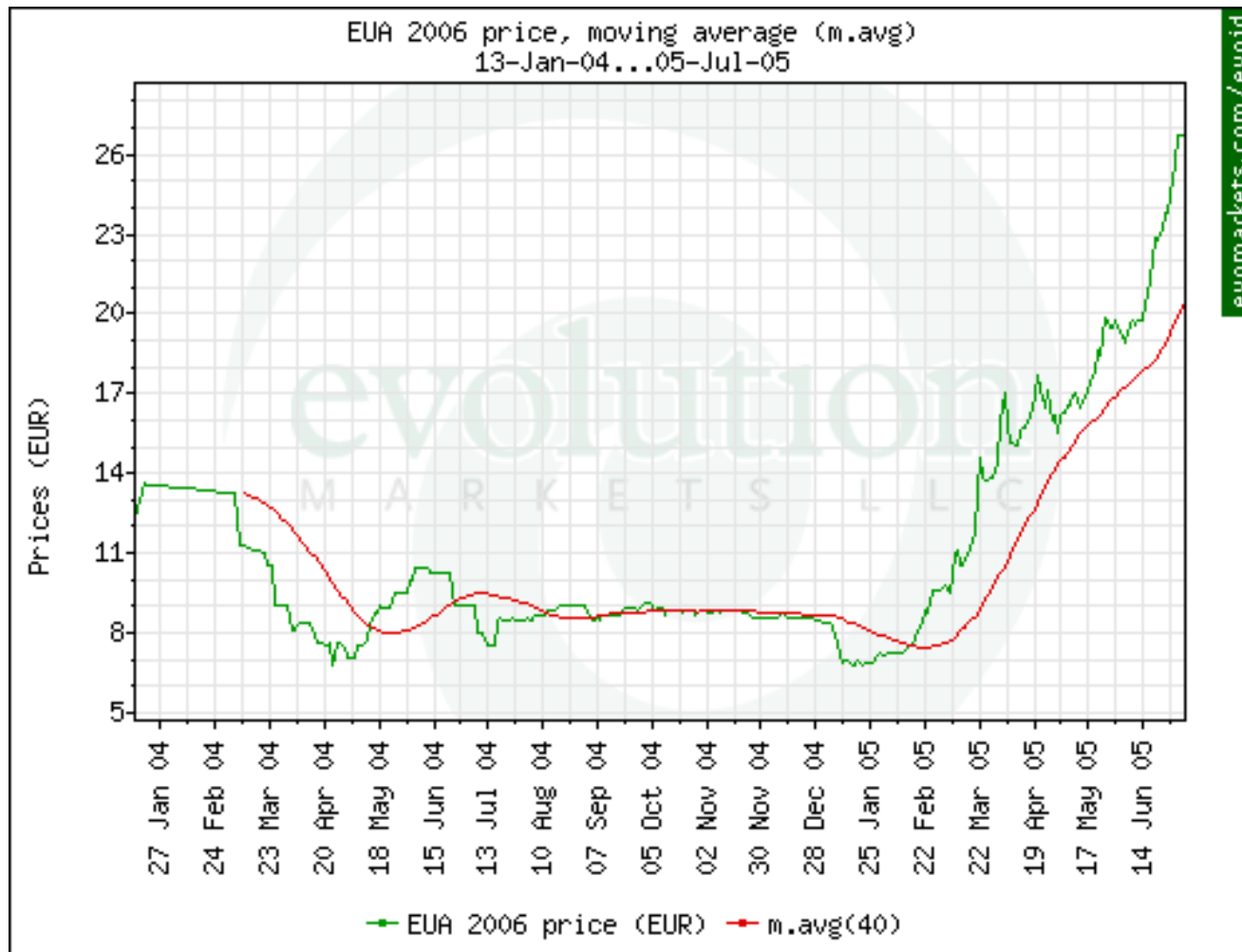

BIP.

Business Integration Partners

Market Analysis EUA – storico Prezzi e Volumi

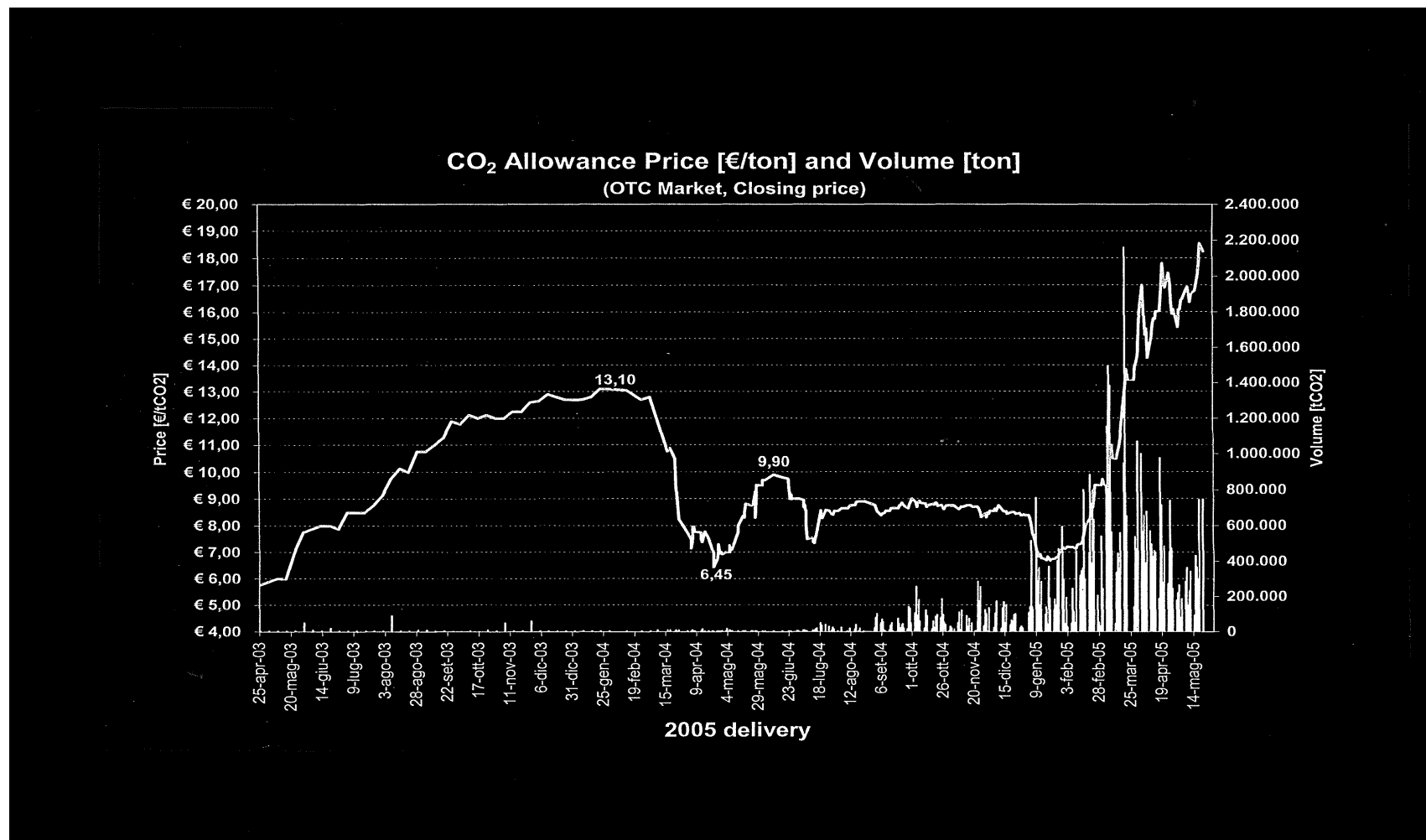

BIP.

Business Integration Partners

Market Analysis EUA – storico prezzi e volumi cumulati

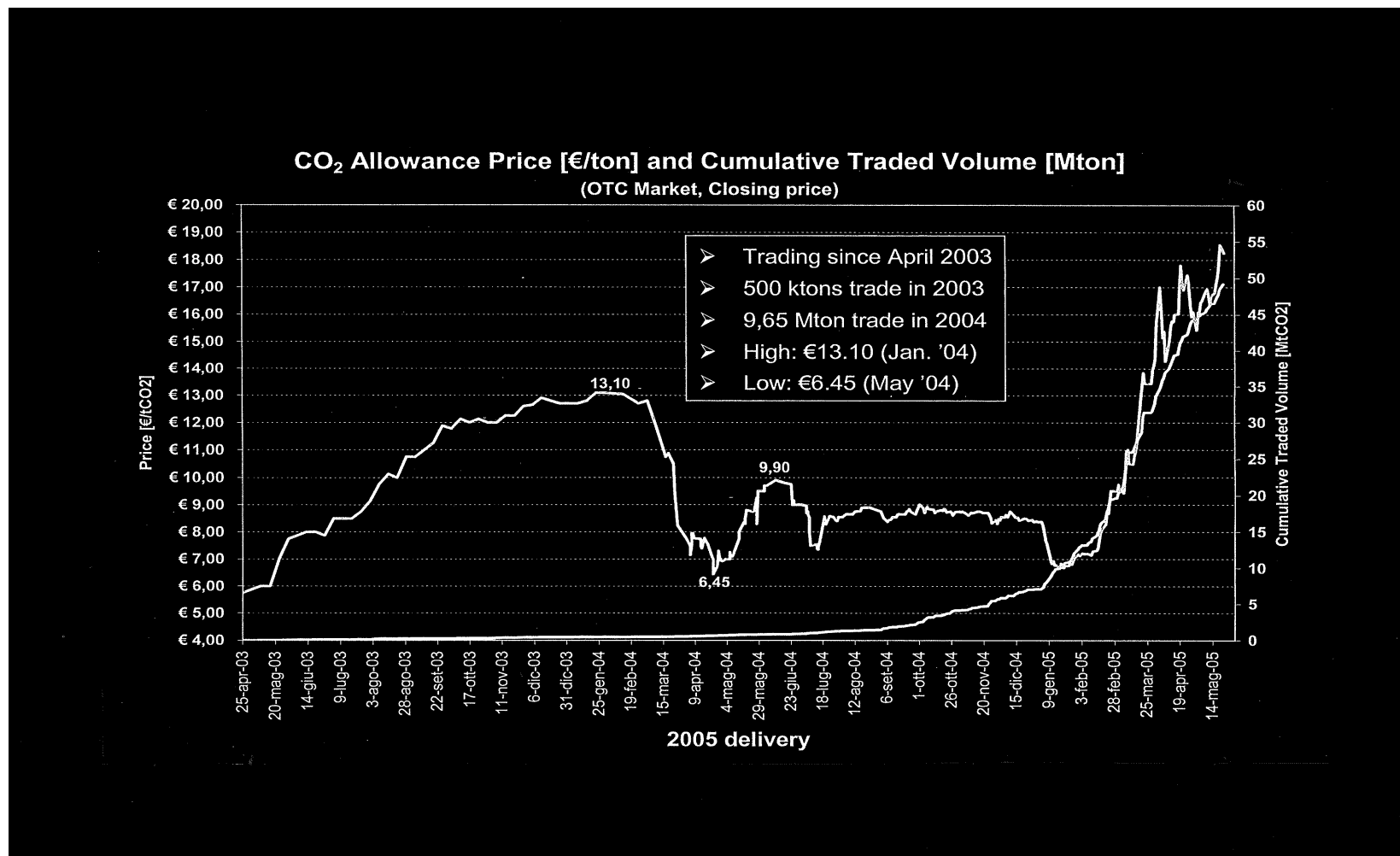

BIP.

Business Integration Partners

Market Analysis EUA – prezzi degli ultimi 60 giorni

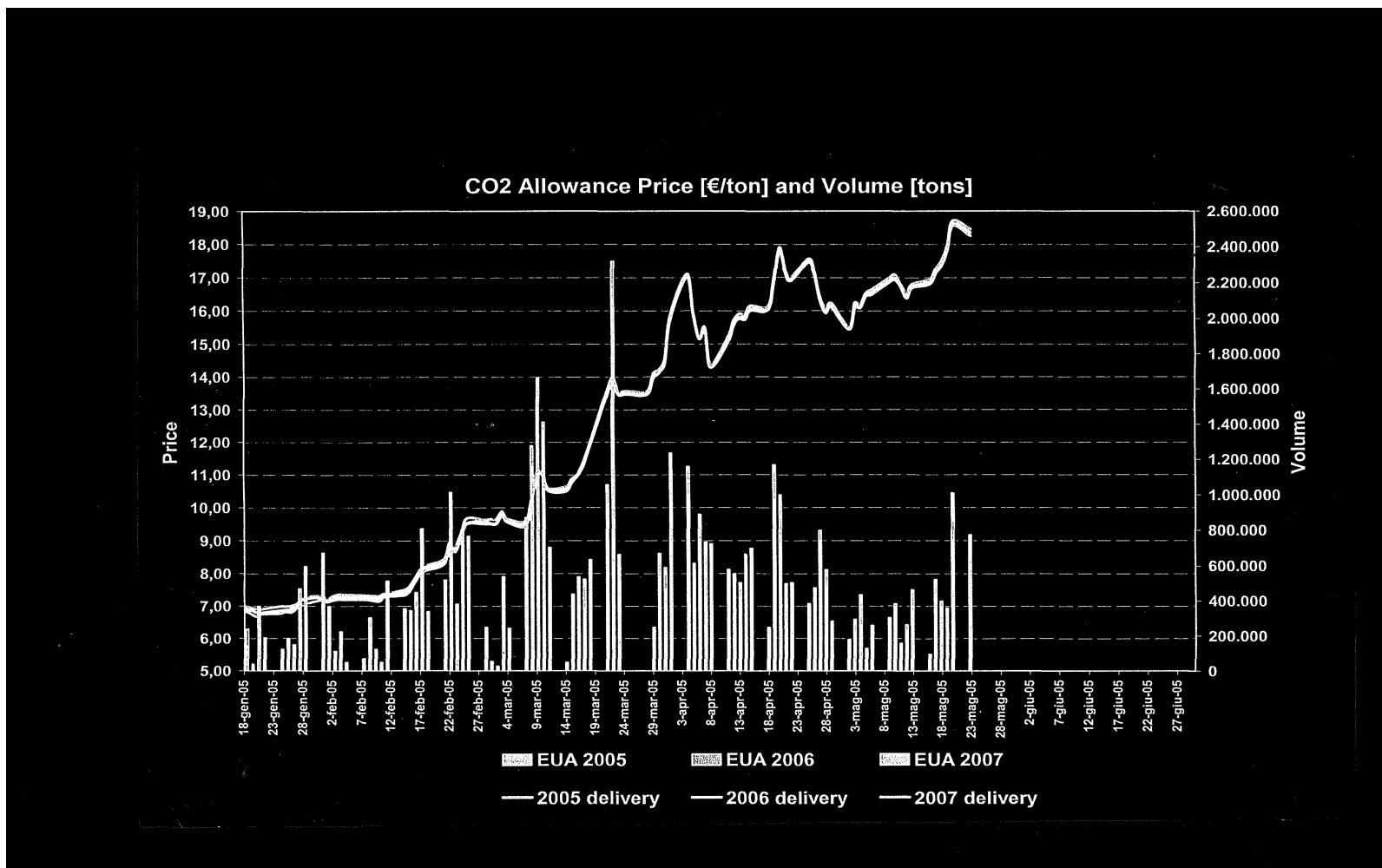

BIP.

Business Integration Partners

Market Analysis EUA – prezzi e volumi con consegna nel 2005

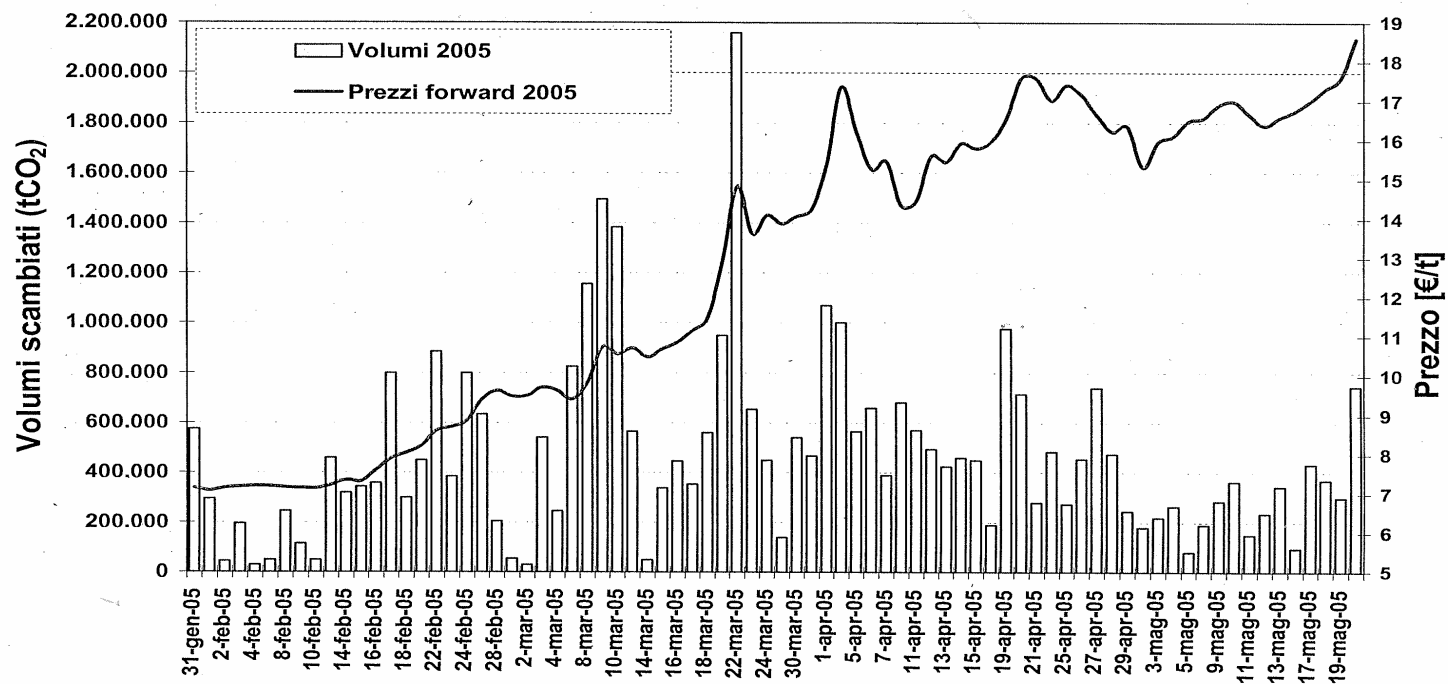

BIP.

Business Integration Partners

Market Analysis EUA – prezzi e volumi con consegna nel 2006

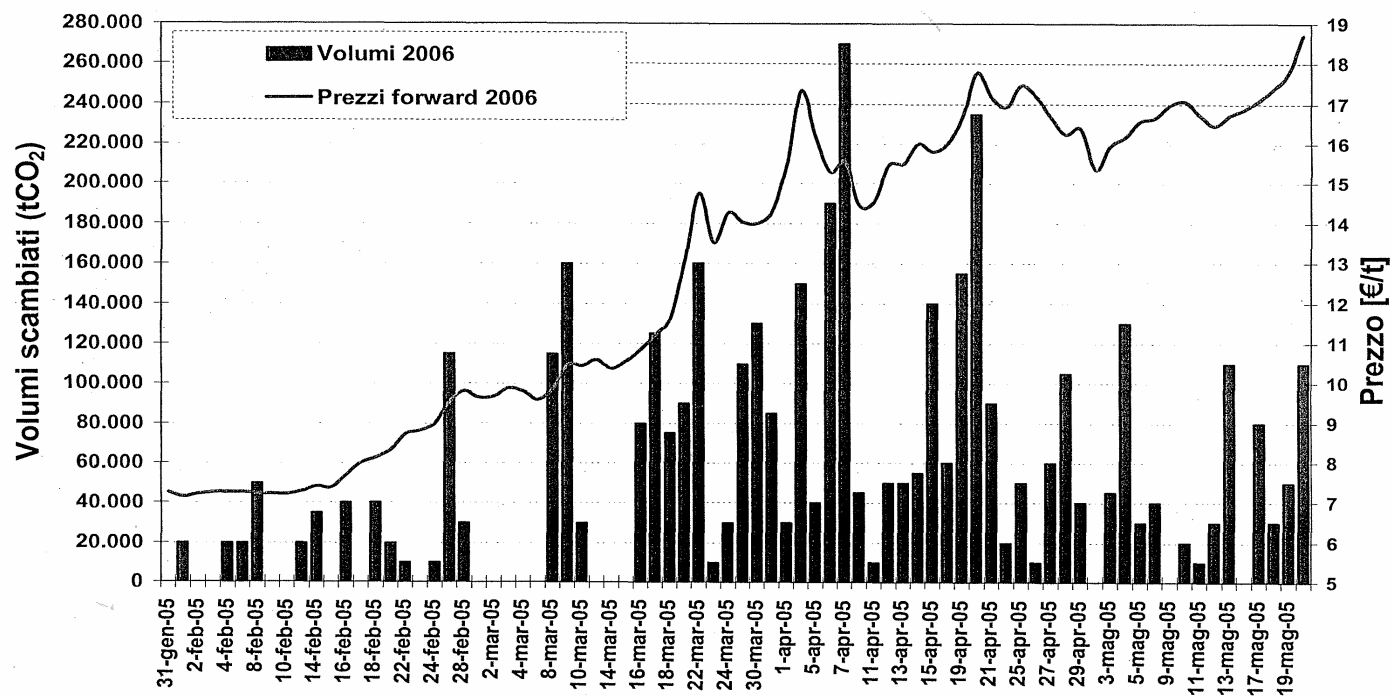

BIP.

Business Integration Partners

Market Analysis EUA – prezzi e volumi con consegna nel 2007

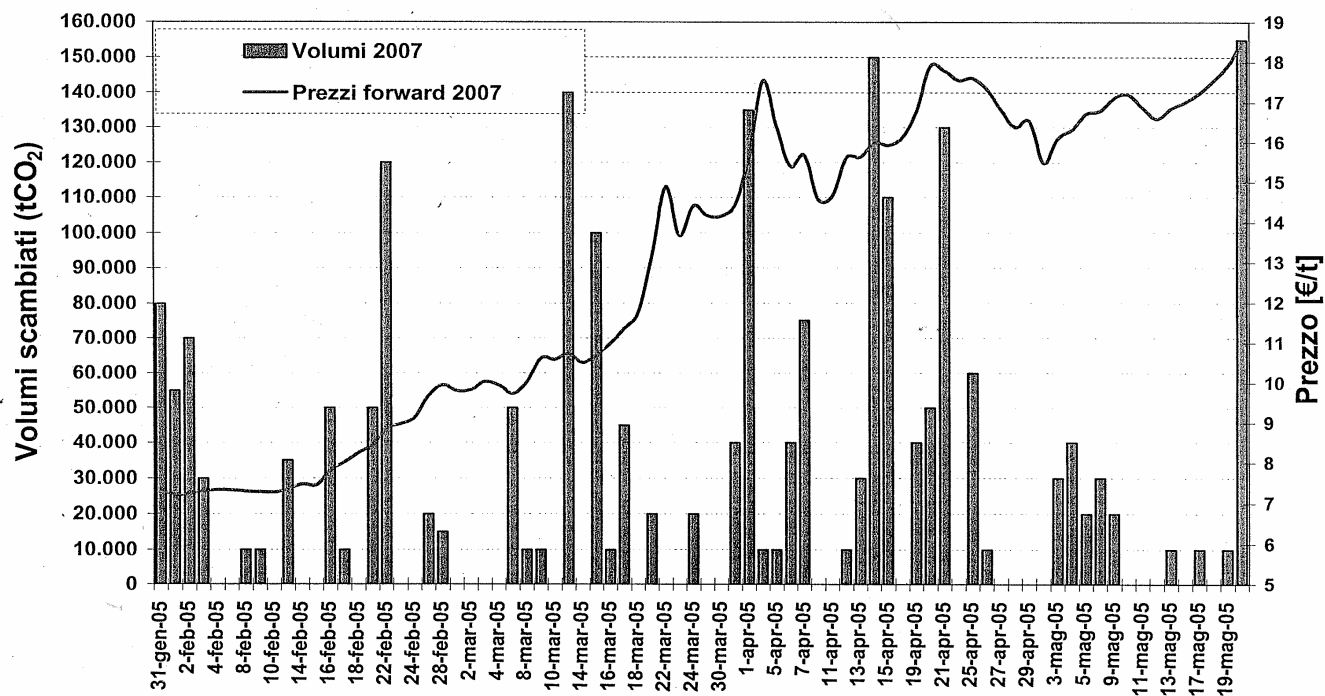

BIP.

Business Integration Partners

Riferimenti

Attilio Bruschi

BIP – Business Integration Partners S.p.A.
Piazza San Babila, 5
20122 Milano
+39 02 4541 521
attilio.bruschi@mail-bip.com
<http://www.businessintegrationpartners.com>

BIP.

Business Integration Partners